

NEW

型式

リング型  
**DFR**

シリーズ 角型形状も可能です。お問い合わせ下さい。

ワーク形状に合わせてカスタムにて反射用、透過用を製作致します。

# ワーク形状対応のフラット照明のご紹介

主な特長：ワーク形状に合わせて最適画像を提供致します。



お電話の場合

受付時間 平日 9:00~17:00  
tel 042-729-8914

FAX の場合

基本 24 時間受信しております。  
fax 042-729-8915

この様な形状も製作可能。最適画像と省スペース化を図ります

実用例 1

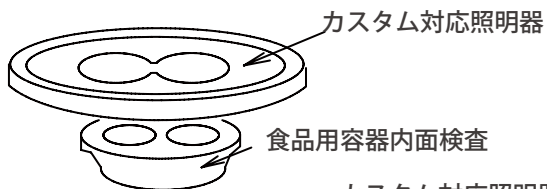

実用例 2

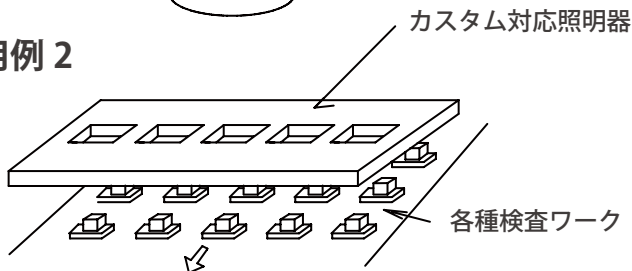

標準の DFR シリーズ図面

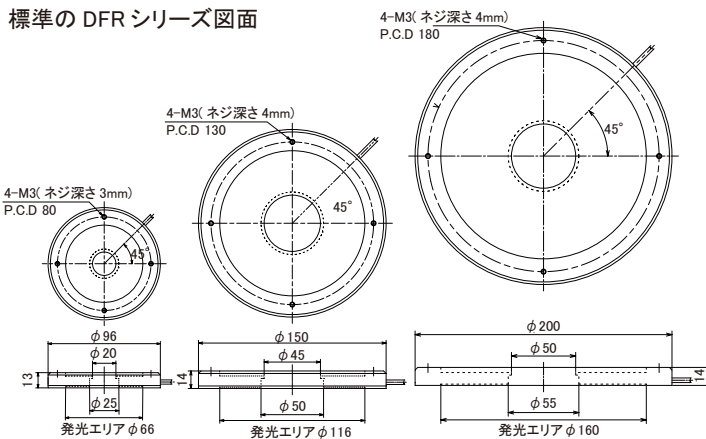

型式：DFR-96-25

型式：DFR-150-50

型式：DFR-200-55

イージーオーダー!

お客様のご要望に応じて  
カスタマイズ致します。

- ワークに合わせた照明器設計が可能!!
- ①最適画像の構築  
ワークに合わせた形状に自由に変更できます。
- ②照明の省スペース化  
複数ワークに対して、一体化の照明が可能です。
- ③搬送を含めた機構の簡略化

検査対象物が複雑な形状の場合



例えば写真のような形状の容器があった時、内面の異物混入を検査したいとします。今までは、リング照明をそれぞれの穴に合わせて2台用意していましたが、下記の写真の様な形状にすることにより、より均一な照射が可能となります。

ワーク形状に合わせて、発光面の形状を変えます。



標準の DFR-200-55

穴の形状を変えて



カスタマイズした DFR-200

画像サンプル



生画像



二値化画像

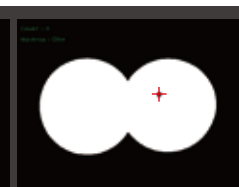

検査画像 (見造くん)

メカマスク的な要素を取り入れ画像処理の複雑化を軽減します。

有限会社シマテック

■東京本社・営業技術部

〒194-0032 東京都町田市本町田 973-2 tel042-729-8914 fax042-729-8915

■関西事業部

〒520-2152 滋賀県大津市月輪 1-11-8 tel077-547-3901 fax077-547-3239